

符	訂正記事	年月日	記入者名
△			

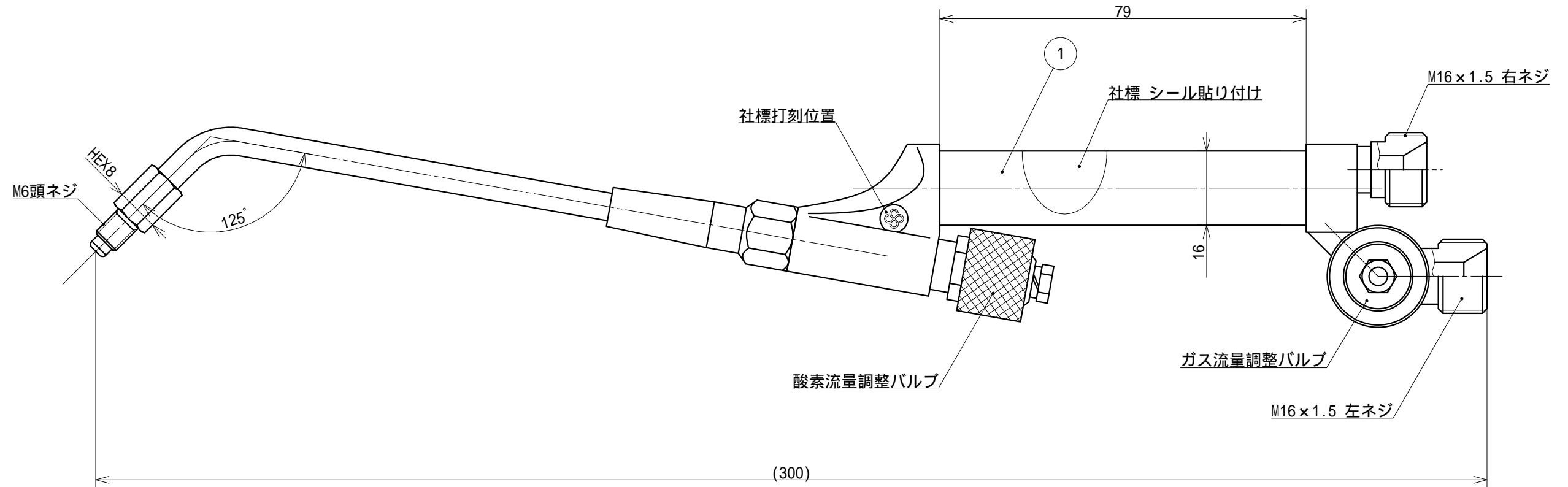

営業用資料

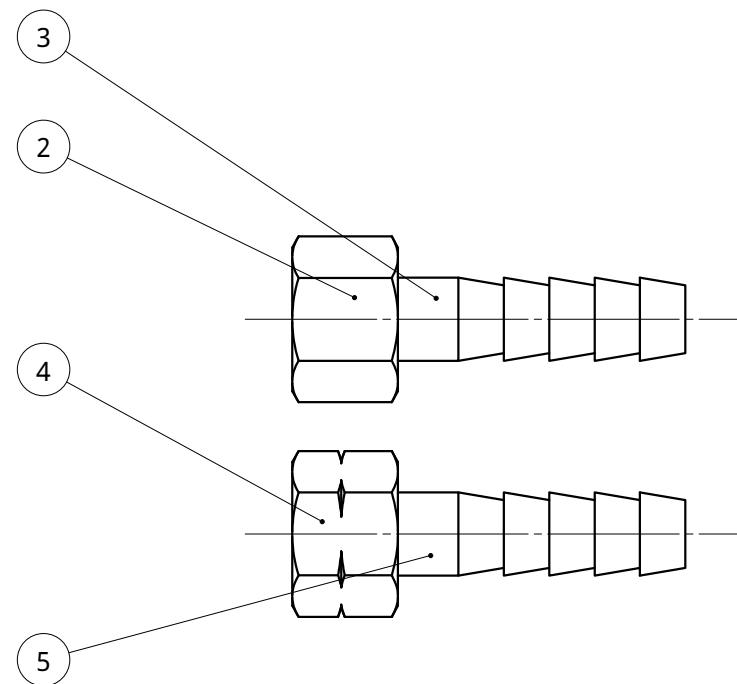

5	1	9 ホース口	SB105	C3604	鈴木精工		
4	1	ホース口袋ナット 左	SB125	C3604	鈴木精工		
3	1	8 ホース口	SB104	C3604	鈴木精工		
2	1	ホース口袋ナット 右	SB124	C3604	鈴木精工		
1	1	00号吹管 スタンダード	SSB-07L-02-1	主C3604	鈴木精工		
組	1	00号吹管 スタンダード	SS100	主C3604	鈴木精工 ミガキ		
符号	数量	部品名称	部品番号	材質	材料寸法	製造元	表面処理

基本寸法公差 (切削加工)	角度差	投影	質量	用紙	名称
基準寸法の区分	寸法差	角をはさむ辺の長さ	三角法	A3	SS100 00号吹管 スタンダード
6以下	±0.1	10以下	±1°	発行年月日	承認
6をこえ 30以下	±0.2	10をこえ 50以下	±0.30°	2011.02.11	製図 鈴木(晃)
50をこえ 120以下	±0.3	50をこえ 100以下	±0.20°	最終変更年月日	設計 鈴木(晃)
120をこえ 315以下	±0.5	100をこえるもの	±0.10°	2011.02.11	
315をこえ 1000以下	±0.7			作成年月日	
1000をこえるもの	±1.0			2011.02.11	

**鈴木精工株式会社**  
 SUZUKI SEIKO CO., LTD.

図面番号  
**SSB-07L-02**

顧客名  
 殿向