

符	訂正記事	年月日	記入者名
△			

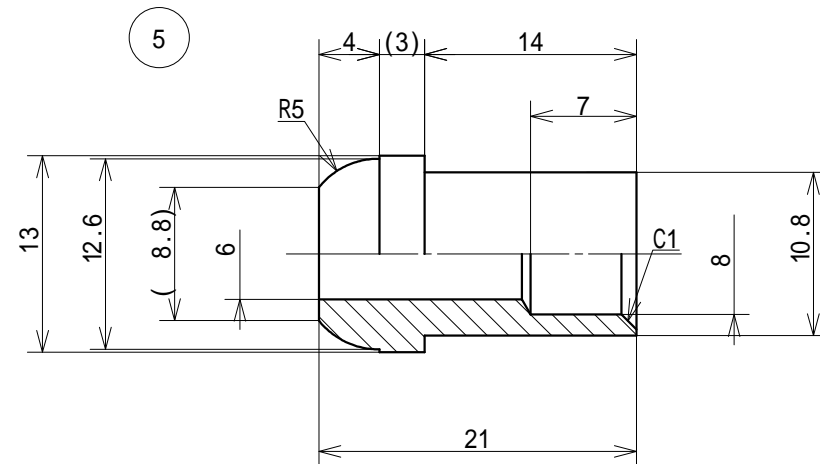
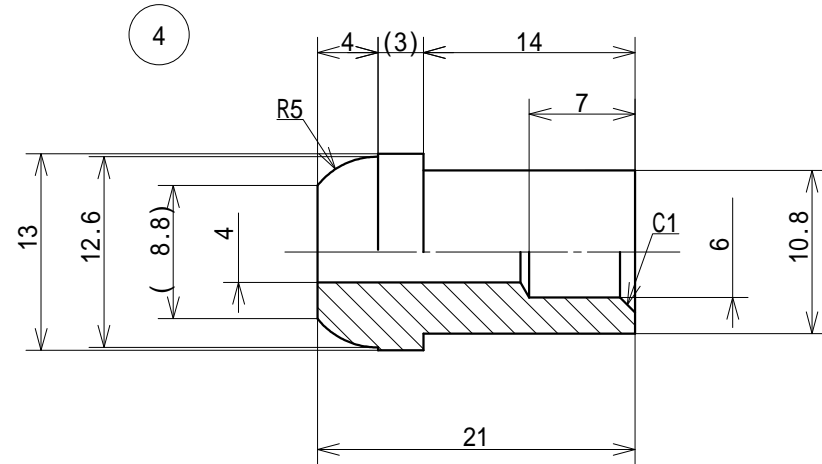
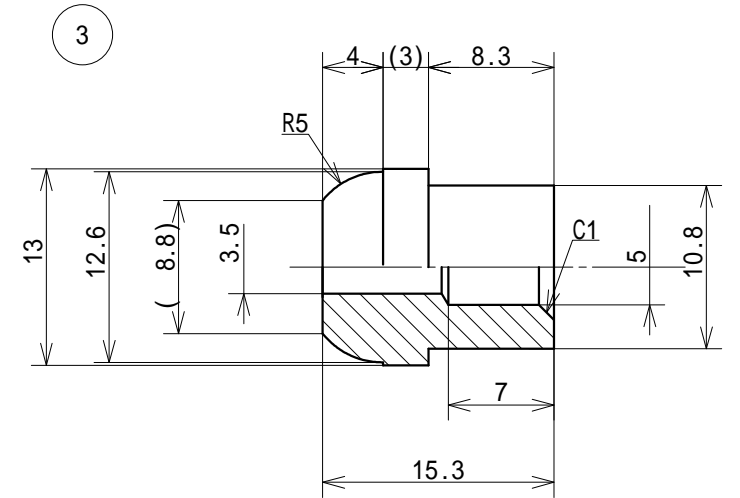
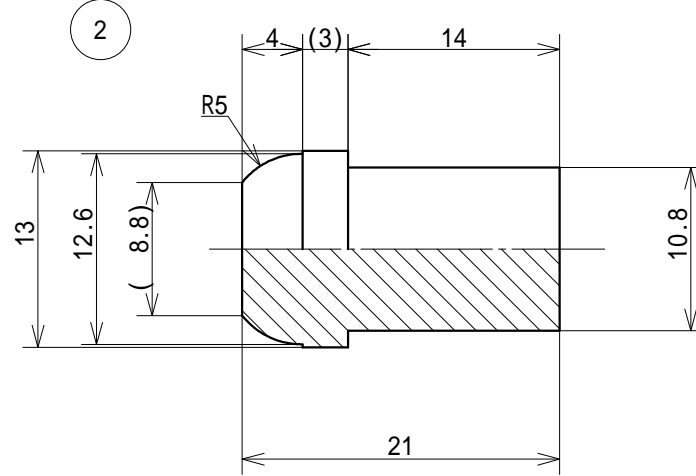
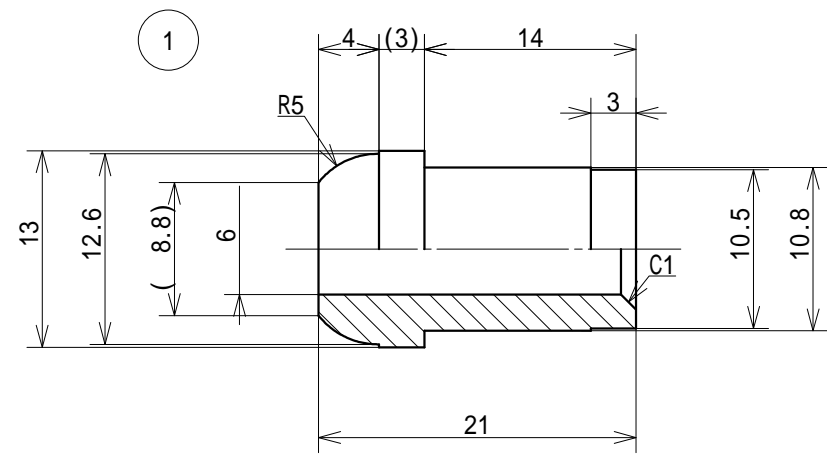

5	1	M16×1.5用アタリ(パイプ穴 8用)	SB140-8	C3604	13	鈴木精工	脱脂処理
4	1	M16×1.5用アタリ(パイプ穴 6用)	SB140-6	C3604	13	鈴木精工	脱脂処理
3	1	M16×1.5用アタリ(パイプ穴 5用)	SB140-5	C3604	13	鈴木精工	脱脂処理
2	1	M16×1.5用アタリ(メクラ栓用)	SB140-1	C3604	13	鈴木精工	脱脂処理
1	1	M16×1.5用アタリ(口ウ付け用)	SB140-0	C3604	13	鈴木精工	脱脂処理
符号	数量	部品名称	部品番号	材質	材料寸法	製造元	表面処理

基本寸法公差 (切削加工)	角 度 差	投 影	質 量	用紙	名 称
基準寸法の区分	寸法差	角をはさむ辺の長さ	角公差	三角法	SB140 M16×1.5用アタリ
6以下	±0.1	10以下	±1°	発行年月日	承認
6をこえ 30以下	±0.2	10をこえ 50以下	±0.30°	最終変更年月日	製図
50をこえ 120以下	±0.3	50をこえ 100以下	±0.20°	2011.04.21	鈴木(晃)
120をこえ 315以下	±0.5	100をこえるもの	±0.10°	作成年月日	設計
315をこえ1000以下	±0.7			2009.07.27	鈴木(晃)
1000をこえるもの	±1.0				

**鈴木精工株式会社**  
 SUZUKI SEIKO CO.,LTD.

図面番号  
**SSP-01M-251**

用紙 A3  
 尺度 2/1

名称 SB140 M16×1.5用アタリ  
 外形寸法図  
 お客様名 殿向